

Folgendes sagen die Kompressionsdruckwerte aus (Angaben in bar):

Druckwerte

Motor	Kennbuchstaben	Guter Motorzustand bar	Motor überholungsbedürftig bar	Höchstzulässiger Unterschied zwischen den Zylindern bar
1,3 l Schlepphebelmotor	FY	8–10	6	3
1,3 l Tassenstößelmotor	EP	8–11	6,5	3
1,6 l bis 7/83, 1,8 l, 1,9 l	YN, WV, YP, DS, DZ, WN	10–13	7,5	3
1,6 l Kat, 1,6 l ab 8/83, 1,8 l Kat, 2,3 l Kat	PP, RL, DT JN, KX	9–12	7	3
1,8 l Kat	RM	9–13	7	3
2,0 l, 2,3 l	JS, KV	10–14	8	3

Die Schalttemperaturen lauten.

		Kühlerventilator	
		schaltet ein bei	schaltet ab bei
Einfach-Thermoschalter		ca. 95°C	ca. 90°C
Doppel-Thermoschalter	1. Stufe	ca. 95°C	ca. 84°C
	2. Stufe	ca. 102°C	ca. 91°C

Vergaser	Motor	Leerlaufdrehzahl 1/min
Pierburg 1 B 1, 1 B 3, 2 B 5	Vierzylinder	950 ± 50
Keihin 26–30 DC	Vierzylinder	800 ± 50
Pierburg 2 E 2	Vierzylinder	750 ± 50
Pierburg 2 E E	Vierzylinder	900 ± 75
Pierburg 2 B 5	Fünfzylinder	800 ± 50

Motor Kennbuchstaben	1,3–1,9 ohne Kat	1,3–1,8 mit Kat	1,6/51 kW PP Kat	1,6/53 kW RL Kat	1,6/55 kW DT mit Kat	1,8/64 kW RM Kat
CO Vol. % gemessen am	1,0 ± 0,5 Endrohr	0–1,5 Endrohr	0,6–0,4 CO-Rohr	1,0–0,5 CO-Rohr	1,0–0,5 Endrohr	1,5 ± 0,5 CO-Rohr

Motor Kennbuchstaben	1,8 l/66 kW Kat JN	1,8 l/82 kW DZ	2,0 l/85 kW JS	2,3 l/85 kW Kat KX	2,3 l/100 kW KV
Drehzahl 1/min	800–1000	900+50	850 ± 50	750–850	800 ± 50

Motor	Kenn- buchstaben	CO-Gehalt in Vol. %		gemessen am
		ohne Katalysator	mit Katalysator	
1,8 I/66 kW	JN	–	0,3–1,2	CO-Entnahmerohr
1,8 I/82 kW	DZ	1,0 ± 0,5	–	Endrohr
2,0 I/85 kW	JS	1,0 ± 0,5	0,8 ± 0,4	Endrohr
2,3 I/85 kW	KX	–	0,3–3,0	CO-Entnahmerohr
2,3 I/100 kW	KV	1,0 ± 0,2	0,5 ± 0,2	Endrohr

<p>Vorderachse elszögely Gesamtspur kerékasszetartás Sturz in Geradeausstellung kerékdőlés egyenes állásban Höchstzulässiger Sturzunterschied zwischen beiden Seiten eltérés a két érték Spurdifferenzwinkel beim Lenkeinschlag von 20° nach links bzw. rechts Nachlauf²⁾ utánfutás Höchstzulässiger Nachlaufunterschied zwischen beiden Seiten</p>	<p>10' ± 10' (0-20') -40' ± 30' (-10 - -70') 30' -50' ± 30'¹⁾ 30' ± 30'³⁾ 30'</p>
<p>Hinterachse hátszögely Sturz²⁾ kerékdőlés Höchstzulässiger Sturzunterschied zwischen beiden Seiten eltérés a két érték Gesamtspur²⁾ kerékasszetartás Höchstzulässige Abweichung von der Laufrichtung eltérés a haladási iránytól</p>	<p>-1°40' ± 20' 30' 25' ± 15' 20'</p>

- kormányzás, sárgel térés, a belső kerék 20° elfordítás sághél

(kormányasszetarté ↑
 kar görbülésének méréséhez)

1) mit Servolenkung und Stabilisatorbefestigung durch Koppelstange: -1° ± 30'
 2) Werte sind nicht einstellbar - valamilyen érték, nem beállítható
 3) mit Servolenkung und Stabilisatorbefestigung durch Koppelstange: 1° ± 20'

Motor	40–63 kW	66 kW	82 und 85 kW	GT 85 kW und 136 kW
Serienausstattung	165 R 13 S	185/70 R 13 S	185/70 R 13 H	195/60 R 14 H
Sonderausstattung	185/70 R 13 S	195/60 R 14 H	195/60 R 14 H	–

Welche Felgen?

Ohne Änderung der Fahrzeugpapiere möglich und zulässig.

Reifen	Felge	Einpreßtiefe mm	Modell
165 R 13 165 R 13	5 J × 13 5½ J × 13	45 38	Limousine 40–63 kW bis 7/83 Limousine 44–55 kW ab 8/83, Variant 40–63 kW
185/70 R 13 195/60 R 14	5½ J × 13 6 J × 14	38 38	Limousine und Variant bis 85 kW Limousine und Variant ab 66 kW

Fingerzeige: Die Radschrauben sind für die Stahl- und Original-VW-Leichtmetallfelgen bei unseren Modellen dieselben.

Die Felgen der früheren Passat-Modellreihe dürfen wegen geringerer Tragfähigkeit beim Passat seit 10/80 bzw. Santana nicht verwendet werden.

Reifen	Felge	Einpreßtiefe mm	Bemerkungen
185/70 R 13	6 J × 13	33–38	A
185/65 R 14	6 J × 14	33–38	A
195/60 R 14	6 J × 14	33–38	B, C
205/50 R 15	6 J × 15	33–38	–

Allgemein gilt:

Je nach bauartbedingter Höchstgeschwindigkeit Reifen der Geschwindigkeitsklasse S oder H verwenden
Zwischen Rädern/Reifen und Radausschnitten, Brems- und Fahrwerksteilen muß ausreichend Freigang
vorhanden sein. Ggf. Radausschnittkanten kürzen oder umlegen

Beim Anbringen von Auswuchtgewichten an der Innenseite von Leichtmetallrädern an der Vorderachse
Freigang zu den Fahrwerksteilen prüfen, ggf. Klebegewichte verwenden

A: Nicht für Fahrzeuge mit 100 kW

B: Keine Eintragung erforderlich bei Fahrzeugen ab 66 kW und serienmäßiger Einpreßtiefe

C: Original-VW-Rad mit Einpreßtiefe 38 mm nicht für Fahrzeuge mit Schwimmsattelbremsen

Ein wichtiges Felgenmaß stellt die Einpreßtiefe »d« dar. Damit bezeichnet man den Abstand zwischen der Felgenmitte und der Anlagefläche der Felge an die Radnabe.

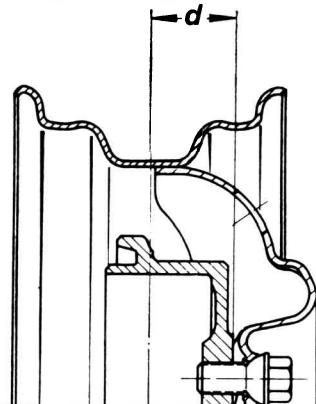

Unter die genannten Druckwerte (in bar Überdruck) sollte der Reifendruck keinesfalls absinken:

Reifendruck prüfen

Ständige Kontrolle

Motor	Bereifung	Beladung	Reifendruck				
			vorn	hinten	hinten Variant	Reserve-rad	Reserverad Variant
40–100 kW	165 R 13 ¹⁾ , 185/70 R 13 ²⁾ , 195/60 R 14	halb voll	1,8 1,9	1,8 2,3	1,8 2,6	2,3	2,6
40–100 kW	165 R 13 M+S ²⁾ , 185/70 R 13 M+S ²⁾ , 195/60 R 14 M+S	halb voll	2,0 2,1	2,0 2,5	2,0 2,8		
82–100 kW	165 R 13 M+S ²⁾ , 175/70 R 14 M+S ³⁾	halb voll	2,2 2,3	2,2 2,7	2,2 3,0		

1) nicht für Fahrzeuge mit 66–100 kW

2) nicht für Fahrzeuge mit 100 kW

3) nur für Fahrzeuge mit 100 kW

Motor	1,3	1,3	1,6 Kat	1,6 Kat	1,6 bis 7/83	1,6 ab 8/83	1,6 Kat ab 8/83
Leistung kW	40	44	51	53	55	55	55
Kennbuchstaben Zündzeitpunkt vor OT Leerlaufdrehzahl 1/min Unterdruckschläuche	FY $10^{\circ} \pm 1^{\circ}$ 950 ± 50 ab	EP $6^{\circ} \pm 1^{\circ}$ 800 ± 50 ab	PP $18^{\circ} \pm 1^{\circ}$ 900 ± 75 an	RL $18^{\circ} \pm 1^{\circ}$ 750 ± 50 an	YN, WV $9^{\circ} \pm 1^{\circ}$ 950 ± 50 ab	DT $18^{\circ} \pm 1^{\circ}$ 750 ± 50 an	DT $16^{\circ} \pm 1^{\circ}$ 750 ± 50 an
Motor Leistung kW	1,6 63	1,8 Kat 64	1,8 66	1,8 Kat 66	1,8 Kat 66	1,8 82	1,9 85
Kennbuchstaben Zündzeitpunkt vor OT Leerlaufdrehzahl 1/min Unterdruckschläuche	YP $0^{\circ} \pm 1^{\circ}$ 950 ± 50 an	RM $18^{\circ} \pm 1^{\circ}$ 750 ± 50 an	DS $18^{\circ} \pm 1^{\circ 1)$ 750 ± 50 an	DS $14^{\circ} - 1^{\circ}$ 750 ± 50 an	JN $6^{\circ} \pm 1^{\circ}$ 900 ± 100 ab	DZ $6^{\circ} \pm 1^{\circ 2)$ 950 ± 50 ab	WN $0^{\circ} \pm 1^{\circ}$ 800 ± 50 an
Motor Leistung kW	2,0 85	2,0 Kat 85	2,3 Kat 85	2,3 100	2,3 Kat 100		
Kennbuchstaben Zündzeitpunkt vor OT Leerlaufdrehzahl 1/min Unterdruckschläuche	JS $18^{\circ} \pm 1^{\circ}$ 850 ± 50 an	JS $10^{\circ} - 1^{\circ}$ 850 ± 50 an	KX $6^{\circ} \pm 1^{\circ}$ 800 ± 50 an	KV $18^{\circ} \pm 1^{\circ 3)$ 800 ± 50 an	KV $10^{\circ} - 1^{\circ}$ 800 ± 50 an		

1) bei Verwendung von bleifreiem Euro Super (95 ROZ): Zündzeitpunkt $14^{\circ} - 1^{\circ}$

2) bei Verwendung von bleifreiem Euro Super (95 ROZ): Zündzeitpunkt $0^{\circ} \pm 1^{\circ}$

3) bei Verwendung von bleifreiem Euro Super (95 ROZ): Zündzeitpunkt $10^{\circ} - 1^{\circ}$



Drei Beispiele für die Stellung der Zündmarken bei den Tassenstößel­motoren:
Links Einstellung auf OT, in der Mitte 6° vor OT und rechts 18° vor OT.

38
HP $6^{\circ} \pm 1$
85
 $0^{\circ} \pm 1$

Motoren bis 7/85	Kennbuchst.	Wärmewert	Zündkerzen			
			Beru	Bosch	Champion	NKG
1,3 l/40 kW m./o. Kat, 1,3 l/44 kW m./o. Kat, 1,6 l/55 kW m./o. Kat, 1,6 l/55 kW m./o. Kat, 1,6 l/63 kW m./o. Kat	FY EP YN, WV DT YP	Mehrbereich	14-7 DU	W 7 DC	N 7 YC	–
1,8 l/66 kW m./o. Kat, 2,0 l/85 kW m./o. Kat	DS JS	Mehrbereich	14-6 DU	W 6 DCO	N 79 Y ¹⁾	–
1,8 l/66 kW m. Kat	JN	Longlife	14-7 DTU	W 7 DTC	N 7 BYC	–
1,8 l/82 kW o. Kat	DZ	Mehrbereich Longlife	14-6 DU 14-7 DTU	W 6 DO W 7 DTC	N 7 YCX N 7 BYC	– –
1,9 l/85 kW o. Kat	WN	Mehrbereich	14-5 DU	W 5 DC	N 6 YC	–
2,3 l/100 kW m./o. Kat	KV	Longlife	14-7 DTU	W 7 DTC	N 7 BYC	–
Motoren ab 8/85	Kennbuchst.	Wärmewert	Zündkerzen			
			Beru	Bosch	Champion	NKG
1,3 l/44 kW m./o. Kat, 1,6 l/51 kW m. Kat, 1,6 l/53 kW m. Kat, 1,6 l/55 kW m./o. Kat	EP PP RL DT	Longlife	14-8 DTU	W 8 DTC	N 9 BYC 4	BP5ET-10
1,8 l/64 kW m. Kat, ²⁾ bis 7/87 1,8 l/66 kW m./o. Kat, 1,8 l/66 kW m. Kat, 2,0 l/85 kW m./o. Kat, 2,3 l/85 kW m. Kat, 2,3 l/100 kW m./o. Kat	RM DS JN JS KX KV	Longlife	14-7 DTU	W 7 DTC	N 7 BYC	BP 6 ET
1,8 l/64 kW m. Kat, ³⁾ ab 8/87	RM	Longlife	14-6 DUO	W 6 DCO	N 7 YCX	–

¹⁾ für 1,8 l/66 kW mit Kennbuchstaben DS auch Champion N 7 YCX

²⁾ nur in Verbindung mit Zündspule mit grünem Aufkleber

³⁾ nur in Verbindung mit Zündspule mit grauem Aufkleber

Ersatzlampen für unterwegs

Im Ersatzlampenkasten sollten folgende Glühlampen vorhanden sein:

- Halogen-Zweifadenlampe H4, 60/55 Watt, DIN-Form YD (Hauptscheinwerfer).
- Halogen-Einfadenlampe H3, 55 Watt, DIN-Form YC (Nebelscheinwerfer).
- Kugellampe, 21 Watt, DIN-Form RL (Blinker vorn und hinten, Bremslicht – nur Stufenheck –, Rückfahrcheinwerfer, Nebelschlußleuchte).
- Zweifaden-Kugellampe, 21/5 Watt, DIN-Form SL (Brems- und Schlußlicht – nur Passat Schrägheck und Variant).
- Kugellampe, 5 Watt, DIN-Form G (Schlußlicht – nur Stufenheck).
- Röhrenlampe, 4 Watt, DIN-Form HL (Standlicht, Kennzeichenleuchten – nur Variant und Stufenheck).
- Glassockellampe, 3 Watt, DIN-Form W (Kennzeichenleuchten – nur Passat Schrägheck-Limousine).

Scheinwerferlampen auswechseln

Alle Glühlampen in den Scheinwerfern werden vom Motorraum her ausgebaut. Nach dem Auswechseln einer Scheinwerfer-Glühlampe (nicht der Standlichtbirne), sollte die Einstellung des betreffenden Scheinwerfers kontrolliert werden, siehe Seite 210.

Links der Lampenwechsel am Hauptscheinwerfer: 1 – Gummiabdeckkappe; 2 – Zweifadenlampe; 3 – Standlichtlampe; 4 – Dreifachstecker; 5 – Federklemme.

Rechts der Lampentausch am Passat-Nebelscheinwerfer: 6 – Halogen-Einfadenlampe; 7 – Verbindungsstecker; 8 – Abdeckkappe.

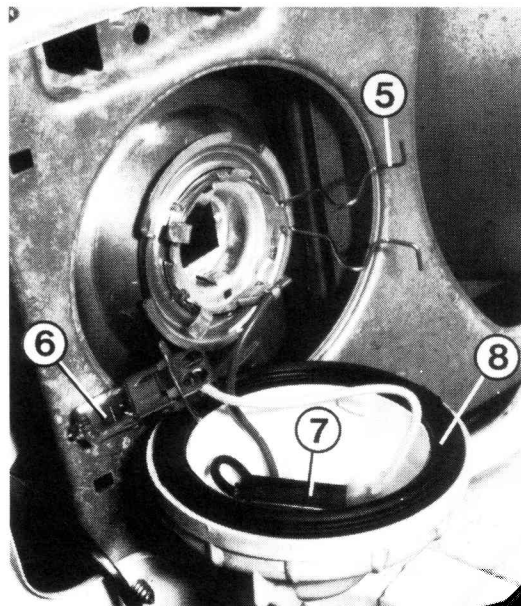
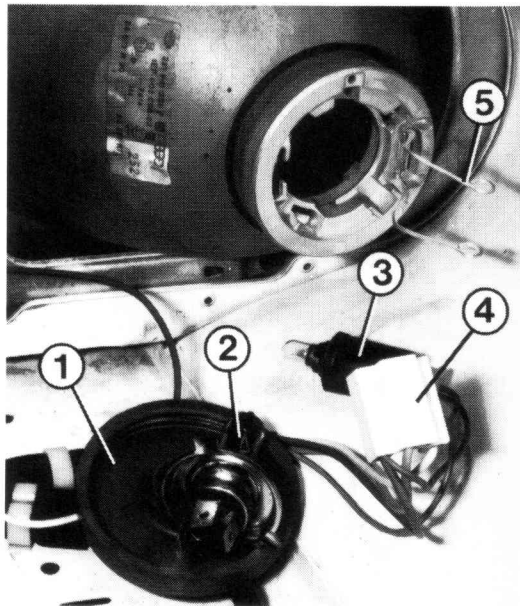

genauer von Kühlflüssigkeit oder Kühlmittel. Das Mischungsverhältnis beträgt für mitteleuropäische Verhältnisse 2:3, in nordischen Ländern dagegen 1:1.

Motor	Gefrierschutz bis °C	Frostschutz l	Wasser l
Schlepphebelmotor	-25	1,9	2,8
	-35	2,35	2,35
Tassenstößel-Vierzylinder ohne Ausgleichsbehälter	-25	2,2	3,2
	-35	2,7	2,7
Tassenstößel-Vierzylinder mit Ausgleichsbehälter	-25	2,4	3,6
	-35	3	3
Fünfzylinder	-25	3,2	4,8
	-35	4	4

Als Frostschutz dient gewöhnlich Äthylenglykol – eine Flüssigkeit auf Alkoholbasis, die nicht verdampft oder verdunstet. Ebenso wichtig wie der Gefrierschutz ist auch der Korrosionsschutz. Er verhindert, daß sich im Kühlsystem Kesselstein, Rost und andere Korrosionsprodukte bilden. Das werksseitig eingefüllte Kühlmittel mit Korrosionsschutz soll deshalb auch nicht im Frühjahr abgelassen werden, sondern verbleibt ganzjährig in der Kühlanlage.

In den V.A.G.-Werkstätten wird das eigene Frostschutzmittel »G 11« oder »G 11 B V8« eingefüllt. Wenn ein anderes Produkt verwendet wird, sollte es nach den Werksempfehlungen die Spezifikation **TL VW 774 A** bzw. **TL VW 774 B** aufweisen. Dann läßt es sich auch gefahrlos mit Produkten anderer Hersteller, aber gleicher Spezifikation mischen. Ungeeignetes Frostschutzmittel kann Leichtmetallteile von Motor und Kühler angreifen.

Kurzbezeichnung Hubraum cm ³ Leistung kW/PS Kennbuchstaben Bauzeit	1,3 1272 40/55 FY bis 7/83	1,3 1296 44/60 EP ab 8/83	1,6 1588 55/75 WV ¹⁾ bis 7/83	1,6 1588 63/85 YP 2/81 bis 12/82	1,6 1595 51/70 PP ab 3/87	1,6 Kat 1595 53/72 RL ab 4/86	1,6 Kat 1595 55/75 DT ab 8/83	1,8 Kat 1781 64/87 RM ab 10/86
Kurzbezeichnung Hubraum cm ³ Leistung kW/PS Kennbuchstaben Bauzeit	1,8 1781 66/90 DS ab 1/83	1,8 Kat 1781 66/90 JN ab 1/84	1,8 1781 82/112 DZ ab 3/84	1,9 1921 85/115 WN bis 7/83	2,0 1994 85/115 JS ab 8/83	2,3 Kat 2226 85/115 KX ab 8/85	2,3 2226 100/136 KV ab 1/85	

¹⁾ bis 7/81: Kennbuchstaben YN

...darüber hinaus auch für den Einsatz in unseren Normal- oder Superbenzin.

Kurzbezeichnung Leistung kW	1,3 40	1,3 44	1,6 55 bis 7/83 YN, WV	1,6 63	1,6 Kat 51	1,6 Kat 53	1,6 55 ab 8/83 DT	1,8 Kat 64 RM
Kennbuchstaben Verdichtung Oktanbedarf ROZ	FY 8,2 91	EP 9,0 91	8,2 91	8,2 91	9,0 91	9,0 91	9,0 91	10,0 95
Kurzbezeichnung Leistung kW	1,8 66	1,8 Kat 66	1,8 82	1,9 85	2,0 85	2,3 Kat 85	2,3 100	
Kennbuchstaben Verdichtung Oktanbedarf ROZ	DS 10,0 98	JN 9,0 91	DZ 10,0 98	WN 10,0 98	JS 10,0 98	KX 8,5 91	KV 10,0 98	

Verbleiter Kraftstoff (DIN 51 600)
Super

Bleifreier Kraftstoff nach DIN 51 607
Normal

Super

ROZ
98

MOZ
88

ROZ
91

MOZ
82,5

ROZ
95

MOZ
85

So fließt der Kraftstoff beim Leerlauf durch den 1 B 3-Vergaser: 1 – Leerlauf-Abschaltventil; 2 – Leerlaufgemisch-Regulierschraube; 3 – Zusatzgemisch-Regulierschraube; 4 – Hauptdüse; 5 – Kraftstoff-Zufluß; 6 – Schwimmernadelventil; 7 – kombinierte Kraftstoff/Luftdüse; 8 – kombinierte Zusatzkraftstoff/Zusatzluftdüse; 9 – Mischrohr; 10 – Starterklappe; 11 – Drosselklappe; 12 – Übergangsbohrungen.

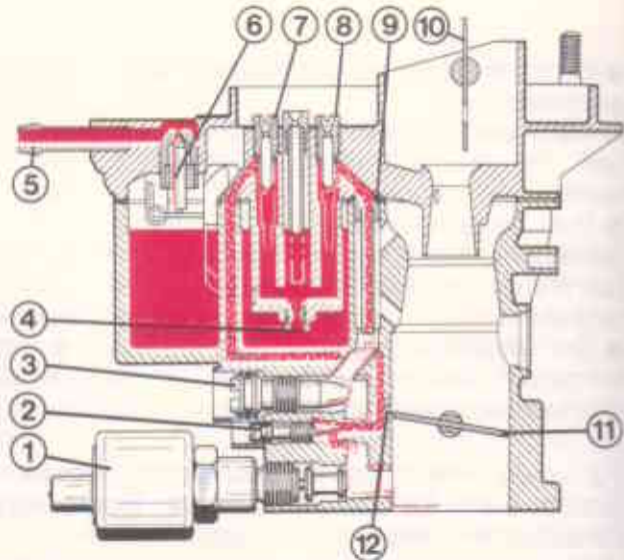

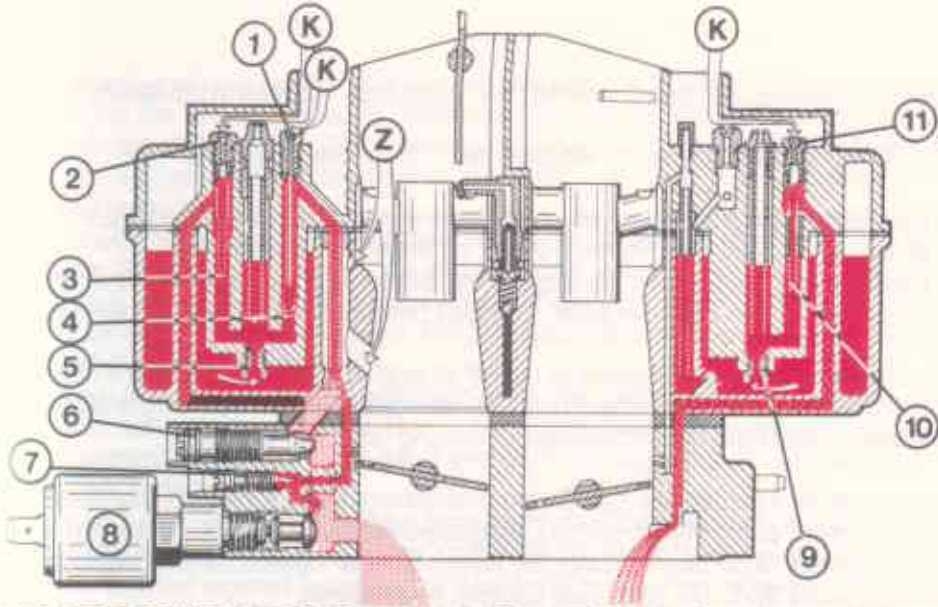

Der Leerlauf im 2 B 5-Vergaser; es bedeuten: 1 – Zusatzluftdüse; 2 – Leerlaufluftdüse; 3 – Leerlaufkraftstoffdüse; 4 – Zusatzkraftstoffdüse; 5 – Hauptdüse; 6 – Zusatzgemisch-Regulierschraube; 7 – Leerlaufgemisch-Regulierschraube; 8 – Leerlauf-Abschaltventil; 9 – Hauptdüse 2. Stufe; 10 – Leerlaufkraftstoffdüse 2. Stufe; 11 – Leerlaufluftdüse 2. Stufe; K – Korrekturluft; Z – Luft für das Zusatzgemischsystem.

Beschreiben! Das Gemisch wird auf diese Weise abgemagert. Das elektrisch beheizte

Die Wege des Kraftstoffes im Leerlauf beim 2 E 2-Vergaser: 1 – Drosselklappe der 1. Stufe; 2 – Hauptdüse der 1. Stufe; 3 – Drosselklappe der 2. Stufe; 4 – Luftkorrekturdüse mit Mischrohr; 5 – Vorzerstäuber; 6 – Starterklappe; 7 – Leerlaufkraftstoffdüse mit Mischrohr; 8 – Leerlaufluft-Einstellschraube.

Beim 2 E E-Vergaser sieht es ähnlich aus. Anstelle der Einstellschraube »8« ist die variable Luftkorrekturdüse vorhanden.

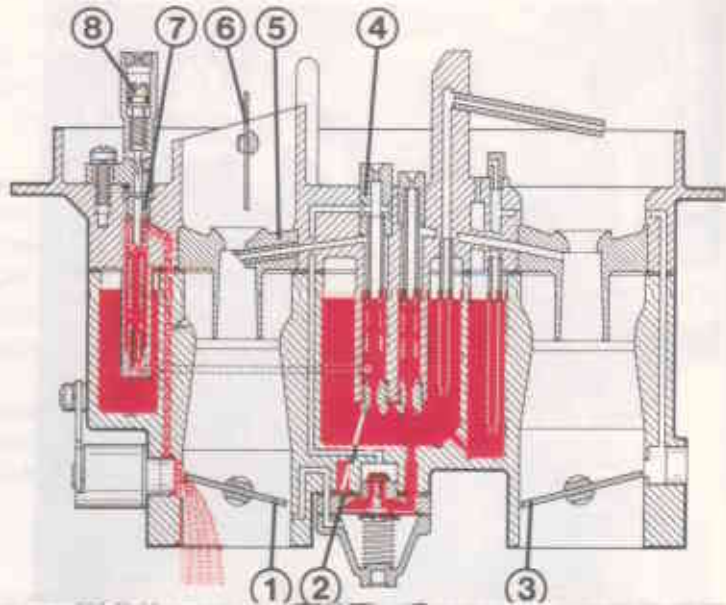

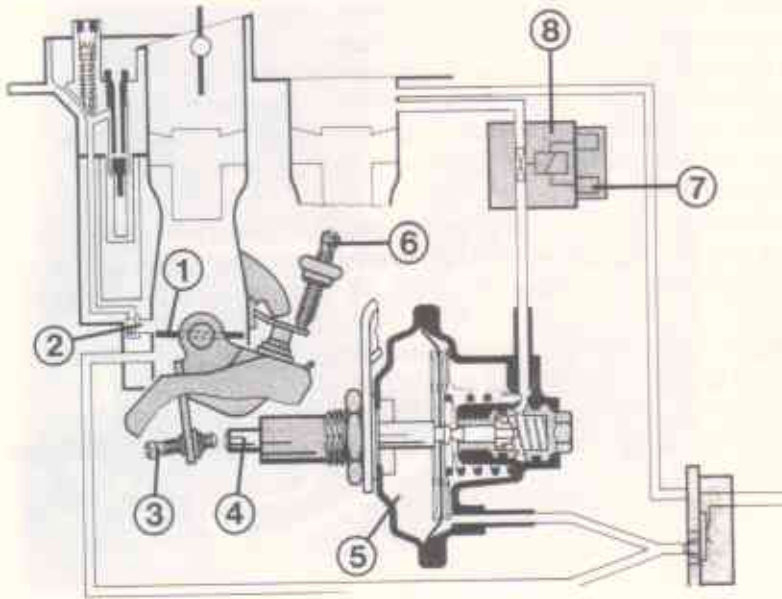

Schiebebetrieb beim 2 E 2-Vergaser: Die Drosselklappe (1) verschließt den Leerlauf-Gemischaustritt (2). Den Befehl zum Zurückziehen des Stößels (4) erhält die Dreipunktdose (5) vom Elektro-Umschaltventil (8). Die Umschalt-Mitteilung kommt an den Anschluß (7) vom Schaltgerät in der Zentralelektrik. Außerdem abgebildet: 3 – Schraube für Kaltleerlaufdrehzahl; 6 – Schraube für Schubabschaltung.

Zum Vergaser 2 E E gehören: 1 – Steuergerät; 2 – Drosselklappen-Potentiometer; 3 – Luftklappenansteller; 4 – Lambdasonde; 5 – Unterdruckdose zur Betätigung der 2. Vergaserstufe; 6 – Temperaturfühler; 7 – Drosselklappensteller.

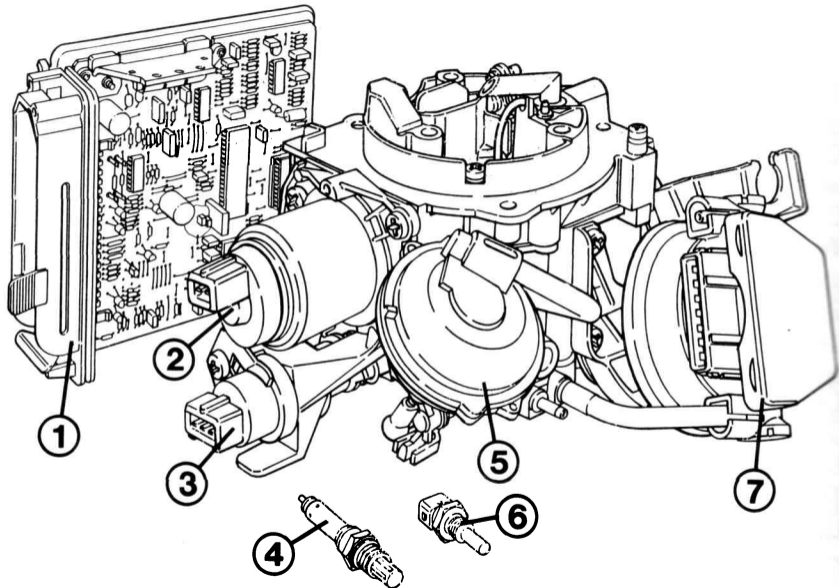

Thermoschalter für	Vergaser	Temperatur in °C	Widerstand in Ω
Ansaugrohrbeheizung	1 B 3, 2 B 5	unter 50 über 55	0 ∞
	2 E 2, 2 E E	unter 55 über 65	0 ∞
Starterdeckelbeheizung	1 B 3, 2 B 5	unter 30 über 40	0 ∞
	2 E 2	unter 33 über 42	0 ∞

Motor	Gaspedalstellung	Schaltpunkte in km/h			
		beim Hochschalten		beim Zurückschalten	
		1. – 2. Gang	2. – 3. Gang	3. – 2. Gang	2. – 1. Gang
1,6 l bis 9/82	Vollgas	33–47	80–101	80–58	26–23
	Kickdown	62–66	115–117	111–109	55–52
1,6 l ab 10/82	Vollgas	35–55	80–100	78–57	28–22
1,8 l	Kickdown	61–65	109–112	106–103	55–52
1,9 l bis 9/82	Vollgas	31–45	76–96	76–55	26–22
	Kickdown	65–68	116–118	113–110	62–59
1,9 l ab 10/82	Vollgas	34–54	80–100	78–58	29–24
2,0 l	Kickdown	79–74	118–120	115–113	60–57

Der Motor (8) treibt über die Kupplung (7) das dahinter liegende Getriebe (5) an. Auf der Getriebe-Antriebswelle (6) sitzen die Zahnräder der einzelnen Gänge (I bis V und R). Ihnen gegenüber liegen die Zahnräder auf der Abtriebswelle (4). Diese Welle leitet die Motorleistung an den Achsantrieb (1) weiter. Das Ausgleichsgetriebe (3) muß die unterschiedlichen Wegstrecken der Vorderräder beim Kurvenfahren ausgleichen. Die Position »2« bezeichnet den Tachoantrieb.

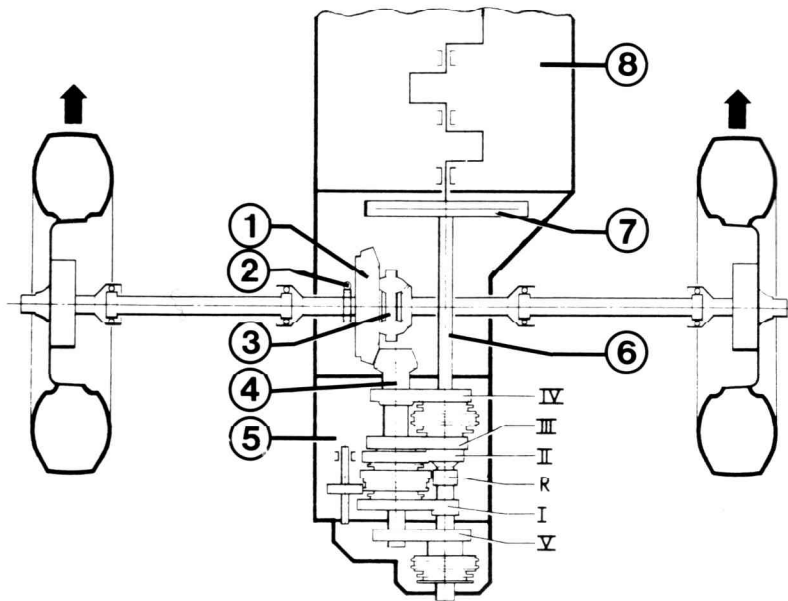

Ein Blick auf die Vorderachse: 1 – Dreieckslenker; 2 – Aggregateträger; 3 – Stabilisator (nicht bei 1,3-Liter-Motoren); 4 – Antriebswelle; 5 – Bremssattel; 6 – Federbein; 7 – Spurstange; 8 – Zahnstangenlenkung; 9 – Lenkungsdämpfer (serienmäßig ab 1,6 Liter Hubraum).

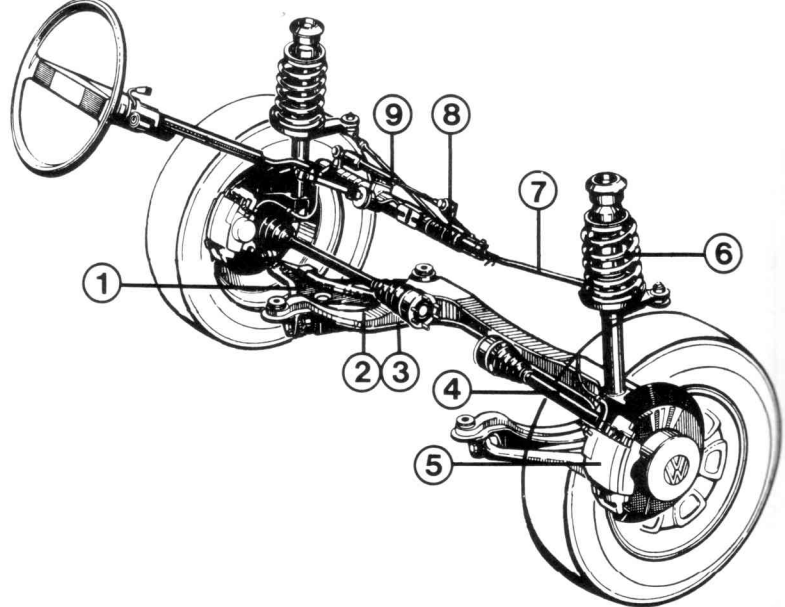

mäßig sind. Und durch das untere Ende der Federungseinheit ruht der Radzapfen auf dem

Lichtmaschinen-Umdrehungen erzeugt. Da der Generator zur Motorkeilwelle übersetzt ist, dreht er schneller als der Motor. Bei einer Übersetzung von knapp 1 : 2 liegen die $\frac{2}{3}$ Leistung bereits bei etwas erhöhter Leerlaufdrehzahl an.

Oben gezeigt ist die Motorola-Lichtmaschine in der älteren Ausführung mit austauschbaren Schleifkohlen, unten der Bosch-Generator. Es bedeuten:

- 1 – Lagerschild;
- 2 – Klauenpollläufer;
- 3 – Ständerwicklung;
- 4 – Diodenplatte;
- 5 – Entstörkondensator;
- 6 – Spannungsregler;
- 7 – Bürstenhalteplatte;
- 8 – Anschlußplatte.

